

NL

Ladders

Gebruiksaanwijzing



Delmer B.V.



Luxe1

Luxe2

Luxe3



V2

V3



Arganello

GLC

Fattoria C

Convergent



U2



U3



V1



V2F



V3F



U1/Fattoria/Potapota



Agricola



E1



E2F



E3F



E2



E3

LEVERINGSCONTROLE

Ladders worden zorgvuldig verpakt vóór levering.

- Controleer de levering direct op beschadigingen.
- Meld de schade onmiddellijk aan de vervoerder met een gedetailleerd specifiek voorbehoud.
- Informeer uw dealer of SVELT onmiddellijk als er onderdelen ontbreken.
- De garantie kan niet worden toegepast zonder dat er een gedetailleerd specifiek voorbehoud is gemaakt bij de vervoerder.
- De verpakking moet worden afgevoerd in overeenstemming met de toepasselijke bepalingen en wettelijke voorschriften die van kracht zijn in het land van gebruik.

ATTENTIE

Verstikkingsgevaar. Verpakkingen en ladders zijn geen speelgoed. Bij het spelen met de verpakking bestaat er gevaar voor verstikking. Houd de verpakking buiten bereik van kinderen.

GARANTIE

De garantieperiode wordt aangegeven in de huidige SVELT-catalogus. Over het algemeen is dit 5 jaar voor producten voor professioneel gebruik en 2 jaar voor producten voor huishoudelijk gebruik. De garantie is van toepassing op defecte producten die rechtstreeks naar Delmer worden verzonden. Dit kan alleen na toestemming van Delmer en het aanmaken van een retourticket op www.delmer.nl. Verzendkosten zijn voor rekening van de klant. Delmer kan naar eigen goeddunken beslissen of het defecte product wordt vervangen of gerepareerd. De bedieningsinstructies geldend op het moment van levering zijn altijd doorslaggevend voor garantieclaims. Wij aanvaarden geen aansprakelijkheid voor persoonlijk letsel of materiële schade veroorzaakt door een of meer van de volgende oorzaken:

- Onwetendheid of het niet naleven van de gebruiksaanwijzingen en onderhoudsinstructies die zijn opgenomen in de handleiding en op de instructielabels
- Onjuiste installatie en verkeerd gebruik van het product
- Gebruik van een ongeschikt product voor de uitgevoerde klus
- Gebruik van niet-originele reserveonderdelen
- Gebruik van het product met defecte onderdelen
- Onvoldoende gekwalificeerd en opgeleid personeel of onvoldoende aantal werknemers voor veilige montage
- Ongeoorloofde structurele wijzigingen
- Schade veroorzaakt door externe objecten of overmacht
- schade veroorzaakt door de vervoerder zonder expliciete aantekening op de pakbon, gemaakt door de klant na het onmiddellijk controleren van de geleverde goederen.

De gebruiker is verantwoordelijk voor de naleving van nationale veiligheidsvoorschriften en het beoogde gebruik. Kleine krassen of natuurlijke oxidatie van het aluminium oppervlak waaruit het product is gemaakt (die uw handen kunnen vuilmaken) worden niet beschouwd als fabricagefouten.

CERTIFICERING

Alle producten worden vervaardigd in overeenstemming met de vereisten van de lokale wetgeving. Sommige producten voldoen aan de Europese normen EN131 met betrekking tot ladders. Controleer het certificaat in de verpakking (indien aanwezig), de flyer of het identificatielabel om te begrijpen aan welke wetgeving dit product voldoet.

OORZAKEN VAN ONGEVALLLEN

De volgende lijst van gevaren en voorbeelden van hun oorzaken is niet uitputtend. Het zijn veelvoorkomende redenen voor ongevallen. Deze doen zich voor bij het gebruik van opstapjes/trapjes en vormen de basis waarop de informatie in deze handleiding is gebaseerd:

a) *Verlies van stabiliteit:*

- 1) onjuist opstellen van de ladder (zoals het niet volledig openen van een staande ladder);
- 2) wegglijden aan de onderkant (de onderkant van de ladder schuift weg van de muur);
- 3) zijdelings slippen, zijwaarts vallen en kantelen van de bovenkant (zoals overreiken of fragiel contactoppervlak van de bovenkant);
- 4) staat van de ladder (zoals ontbrekende antislipvoeten);
- 5) op hoogte van een onbeveiligd ladder stappen;
- 6) bodemcondities (zoals instabiele zachte grond, hellende grond, gladde oppervlakken of verontreinigde vaste oppervlakken);
- 7) ongunstige weersomstandigheden (zoals wind);
- 8) botsing met de ladder (bijv. een voertuig of deur);
- 9) verkeerde keuze van ladder (zoals te kort, ongeschikt voor de specifieke taak).

b) *Tijdens hantering:*

- 1) overbrengen van de ladder naar de werkplek;
- 2) opzetten en demonteren van de ladder;
- 3) voorwerpen de ladder op dragen.

c) *Uitglijden, struikelen en vallen van de gebruiker:*

- 1) verkeerd schoeisel;
- 2) vuile sporten of treden;
- 3) onveilige handelingen van de gebruiker (zoals 2 sporten tegelijk de ladder opklimmen, van de stijlen glijden).

d) *Structureel falen van de ladder:*

- 1) conditie van de ladder (zoals beschadigde stijlen, slijtage);
- 2) overbelasting van de ladder.

e) *Elektrische gevaren:*

- 1) noodzakelijk werken aan onderdelen onder spanning (bijv. foutopsporing);
- 2) ladders te dicht bij elektrische apparatuur onder spanning plaatsen (zoals bovenleidingen);
- 3) ladders die elektrische apparatuur beschadigen (zoals afdekkingen of beschermende isolatie);
- 4) verkeerde keuze van type ladder voor elektrische werkzaamheden.

VEILIGHEIDSINSTRUCTIES VOOR DE GEBRUIKER (zie ook de plaatjes op bladzijde 11/12)

Elke ladder moet worden geleverd met deze handleiding.

Gebruikers moeten worden getraind en geïnformeerd over gebruik en onderhoud.

ATTENTIE

Risico op ongelukken.

Altijd opletten op mogelijke risico's bij gebruik van het product.

Het product moet geschikt zijn voor het beoogde gebruik.

Gebruik het product op zo'n manier dat gevaar tot het minimum beperkt wordt.

Als een ladder permanent is geïnstalleerd, zorg er dan voor dat deze niet door onbevoegden of kinderen wordt gebruikt.

Voor gebruik

- a) Zorg ervoor dat u fit genoeg bent om een ladder te gebruiken. Bepaalde medische aandoeningen of medicijnen, alcohol- of drugsgebruik kunnen het gebruik van de ladder onveilig maken;
- b) Als ladders vervoerd worden op een imperiaal of in een vrachtwagen, zorg er dan voor dat ze correct geplaatst zijn om schade te voorkomen;
- c) Inspecteer de ladder na levering en vóór het eerste gebruik om de staat en werking van alle onderdelen te controleren;
- d) Aan het begin van elke werkdag visueel controleren of de ladder niet beschadigd is en veilig kan worden gebruikt;
- e) Voor professionele gebruikers is regelmatige periodieke inspectie vereist;
- f) Zorg ervoor dat de ladder geschikt is voor de klus;
- g) Gebruik geen beschadigde ladder;
- h) Verwijder alle sporen van vuil van de ladder, zoals natte verf, modder, olie of sneeuw;
- i) Voordat een ladder op het werk wordt gebruikt, moet een risicobeoordeling worden uitgevoerd met overeenstemming van de wetgeving in het land van gebruik.

Plaatsing en opzetten van de ladder

- a) de klimhelling moet altijd in de juiste hoek t.o.v. de ondergrond worden opgezet;
- b) eventueel aanwezige vergrendelingsmechanismen moeten volledig vergrendeld zijn voor gebruik;
- c) de ladder moet op een vlakke, gelijkmatige en niet-bewegende ondergrond staan;
- d) een leunende ladder moet tegen een vlakke, niet-breekbare oppervlakte staan. De ladder moet vóór gebruik worden vastgezet. Dit kan bijv. door de ladder vast te binden of een geschikt stabiliteitsapparaat te gebruiken;
- e) de positie van de ladder mag nooit van bovenaf worden veranderd;
- f) houd bij het plaatsen van de ladder rekening met het risico van botsingen met de ladder zelf, bijv. door voetgangers, voertuigen of deuren. Beveilig deuren (geen nooduitgangen) en ramen in het werkgebied indien mogelijk;
- g) controleer op eventuele elektrische risico's in het werkgebied, zoals bovenleidingen of andere aanwezige elektrische apparatuur;
- h) de ladder moet op de poten staan, niet op sporten of treden. Indien aanwezig, moet de stabilisator worden gemonteerd voordat de ladder wordt gebruikt (verplicht volgens EN131 voor ladders met een hoogte groter dan 3 meter);
- i) ladders mogen niet op gladde oppervlakken (zoals ijs, glanzende oppervlakken of aanzienlijk verontreinigde vaste oppervlakken) worden geplaatst tenzij er aanvullende effectieve maatregelen worden genomen om te voorkomen dat de ladder wegglijdt. Zorg ervoor dat verontreinigde oppervlakken voldoende schoongemaakt zijn.

Gebruik van de ladder

- a) Overschrijd de maximale totale belasting voor het type ladder niet;
- b) Reik niet te ver; de gebruiker moet zijn riemgesp (navel) binnen de stijlen houden en beide voeten op dezelfde sport/trap houden gedurende de taak;
- c) Verlaat de ladder niet zonder extra beveiliging om op een andere plaats op hoogte over te stappen. Beveilig door bijv. vastbinden of gebruik van een geschikt stabilisatiesysteem;
- d) Ga niet op de drie hoogste treden/sporten van een ladder staan;
- e) Ladders mogen alleen worden gebruikt voor licht werk van korte duur;
- f) Gebruik niet-geleidende ladders voor noodzakelijk werk aan onderdelen onder spanning;
- g) Gebruik de ladder niet buiten bij ongunstige weersomstandigheden, zoals harde wind;
- h) Neem voorzorgsmaatregelen om te voorkomen dat kinderen op de ladder spelen;
- i) Beveilig deuren (geen nooduitgangen) en ramen in het werkgebied indien mogelijk;
- j) Klim met het gezicht naar de ladder, langs de middellijn. Handen vasthouden aan de stijlen of aan de leuning als die er zijn;
- k) Houd de ladder stevig vast tijdens het klimmen;
- l) gebruik de ladder niet als een brug;
- m) draag geschikte handschoenen en schoeisel bij het klimmen op de ladder;
- n) vermijd overmatige zijdelingse belastingen zoals boren in bakstenen en beton;
- o) blijf niet langdurig op een ladder staan zonder regelmatige pauzes (vermoeidheid is een risico);
- p) ladders die gebruikt worden om op een hoger niveau te komen, moeten ten minste 1 m bóven het landingspunt uitsteken;
- q) uitrusting die wordt gedragen tijdens het gebruik van een ladder moet licht en gemakkelijk te hanteren zijn;
- r) vermijd werkzaamheden die een zijwaartse belasting uitoefenen op ladders, bijv. boren in massieve materialen zoals steen of beton, aan één kant);
- s) houd tijdens het werken vanaf een ladder een handgreep vast of neem extra veiligheidsmaatregelen als dit niet mogelijk is;
- t) gebruik de ladder niet in een donkere omgeving of binnenshuis in aanwezigheid van gevaarlijke interferentie (bijv. hangende ladingen, kraanbruggen enz.). Beveilig indien nodig het werkgebied met een afrastering en (indien vereist) ook met verkeersborden;
- u) plaats de ladder niet op apparaten of voorwerpen om hoogte te winnen;
- v) spring niet van de ladder af;
- w) controleer vóór het beklimmen of alle zijden van de ladder vrij zijn van obstakels;
- x) het is verboden om op opslagplatforms te klimmen;
- y) wees voorzichtig dat uw handen niet bekneld raken bij het openen, gebruiken of inklappen van de ladder;
- z) wanneer het gebruik van de ladder risico's op kantelen met zich meebrengt, vanwege de hoogte of andere oorzaken, moet deze worden vastgezet of door een andere persoon worden vastgehouden;
 - aa) de ladder alleen gebruiken in de door de fabrikant gespecificeerde configuraties en door slechts één persoon tegelijk;
 - bb) elke beweging van de ladder, zelfs kleine, moet worden uitgevoerd zonder dat er iemand op de ladder staat;
 - cc) lokale wetgeving maakt de gebruiker en de werkgever verantwoordelijk voor het juiste gebruik en onderhoud van de ladder.

REFORMLADDERS/UITSCHUIFBARE LADDERS

- De staande ladder moet zodanig worden vastgezet dat elke beweging en valgevaar wordt voorkomen.
- De bovenkant van de ladder moet stevig bevestigd zijn (vermijd beglazing, dakgoten, dakranden, gespannen touwen, enz.).
- Indien de ladder tegen een ronde mast of paal gebruikt wordt, zorg dan voor extra ondersteuning van de stabiliteit.
- Bij het verplaatsen van een ladder of ingestoken of uitschuifbare elementen moeten de nodige voorzorgsmaatregelen worden genomen om te voorkomen dat de elementen van de ladder naar beneden glijden en/of het wegglijden van de ladder zelf.
- Voor aanleunladders moet de hellingshoek tussen 65° en 75° zijn. Voor trapladders tussen 60° en 70°.
- Het gebruik van de sectiebreker is verplicht op ladders in staande positie hoger dan 8 meter die niet getest zijn volgens de Europese norm UNIEN131.
- Bij ladders met twee of meer delen de ladder met het smalste deel naar de gebruiker gericht plaatsen. Het is gevaarlijk om het tegenovergestelde te doen. Zorg ervoor dat de ladder met de goede kant tegen de muur leunt en niet achterstevoren. Het is gevaarlijk om de ladder van verkeerd om te gebruiken (zie tekening).
- Trek de ladder niet verder uit dan de rode stop-dop. Verwijder die dop niet. Als de dop (ont) breekt, verleng de ladder dan niet boven de rode markering. In ieder geval mag het overlappende deel niet korter zijn dan normaal.
- Voor driedelige ladders die als trapladders worden gebruikt, is het verboden om op de derde sectie te klimmen. Deze dient alleen als leuning.
- Vóór gebruik moet men zich ervan vergewissen dat bij reformladders die als dubbele ladder gebruikt worden, de scharnierpenen van het tweede gedeelte correct zijn aangebracht in de daarvoor bestemde sleuven van het eerste deel. Zorg dat de delen stevig aan elkaar zijn bevestigd en vergrendeld zijn, het gewicht van de bediener kunnen dragen en de ladder niet per ongeluk kan sluiten of openen.
- Verleng of sluit de ladder niet als u erop staat. Ga naar beneden voordat u de hoogte van de ladder aanpast.

REFORMLADDERS/UITSCHUIFLADDERS MET TOUW

Bij tweedelige ladders met touw de ladder tegen de muur leunen met het smallere deel naar de gebruiker gericht. Controleer dat de ladder met de juiste kant tegen de muur leunt en niet aan de achterkant, omdat het gevaarlijk is om de ladder vanaf de achterkant te gebruiken (zie de tekening).

Attentie, snijgevaar! Degene op de grond moet ervoor zorgen dat tijdens het optrekken/neerlaten van de tweede ladder niemand de handen op de sporten heeft. Trek aan het touw vanaf de binnenzijde (richting de muur) tot de gewenste hoogte is bereikt. Stop met trekken als de blokkeerinrichting zich boven de betreffende sport bevindt. Als de ladder uit 3 delen bestaat, moet het derde deel handmatig worden uitgeschoven vóórdat aan het touw voor het tweede deel wordt getrokken. Om het tweede deel vast te zetten, laat je het touw geleidelijk los door het naar de ladder toe te bewegen. Zodra de volgende sport op de gewenste hoogte van de ladder is de opsteekhaak gebruiken. Controleer of de haak de sport stevig omklemt/blokkeert voor het touw los te laten en de ladder te beklimmen. Bij het laten zakken van de ladder het touw ongeveer 20 cm naar beneden trekken.

Let op: de blokkeerinrichting mag de tree boven de sport waarop de blokkeerinrichting eerder was geplaatst niet raken. Laat het touw langzaam los totdat het gedeelte de vloer bereikt.

N.B. Ladders met touw hebben een blokkeringsysteem dat automatisch ingrijpt als het touw breekt of per ongeluk wordt losgelaten. Dit blokkeringsysteem stopt de vrije val van het 2e deel onmiddellijk.

Transport

- Zorg ervoor dat het product tijdens het transport op de juiste manier wordt behandeld.
- Controleer het gewicht van het product. Til alleen geen producten op die meer dan 25 kg wegen.
- Breng uzelf en andere mensen niet in gevaar tijdens het transport.
- Wij adviseren het gebruik van de speciale Svelt Dakdragerhaken voor het vervoeren van grote ladders op het dak van de auto.

Veiligheidsmarkeringen

Volgens Europese normen moet het gebruik van verschillende soorten ladders worden uitgelegd met symbolen. Hieronder vindt u de betekenis van de symbolen die wij gebruiken en de minimale eisen voor alle productsoorten.







Gebruikte Symbolen:











= Juist gebruik





= Niet toegestaan

WARNING			
Lees voor gebruik zorgvuldig de beschrijvingen van de veiligheidstekens. De hier getoonde symbolen kunnen op het product zijn aangebracht.			
Item/Tekst	Symbool	Item/Tekst	Symbool
1 Waarschuwing, val van opstapje, trap of ladder		9 Alleen op- of afstappen met gezicht naar de ladder	
2 Raadpleeg de gebruiksaanwijzing		10 Houd stevig vast tijdens het beklimmen. Ook tijdens het werken op een ladder goed vasthouden of extra veiligheidsmaatregelen nemen als dat niet kan	
3 Controleer na levering. Controleer voor elk gebruik visueel op schade en zorg voor veilig gebruik. Niet gebruiken wanneer beschadigd		11 Draag geen ongeschikt schoeisel bij het klimmen op ladders	
4 De maximale draagcapaciteit staat vermeld op de sticker op het product. Europese standaard trappen hebben altijd een capaciteit van 150 kg (1 persoon)		12 Vermijd werk dat een zijdelingse belasting op trappen en ladders legt, zoals zijwaarts boren in massieve materialen	

5 Niet gebruiken op een ongelijkmatige of onstabiele ondergrond		13 Draag geen zwaar of moeilijk te hanteren last bij het gebruik van een ladder	
6 Reik niet te ver		14 Gebruik geen ladders als u niet fit genoeg bent. Bepaalde medische aandoeningen of medicijnen, alcohol- of drugsgebruik kunnen gebruik van een ladder onveilig maken	
7 Niet op verontreinigde grond opzetten		8 Maximaal één gebruiker	

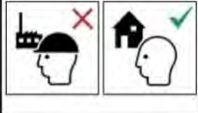
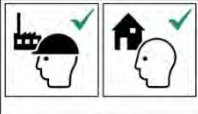
Item/Tekst	Item/Tekst	Symbool
15 Sta niet langdurig op een ladder zonder regelmatige pauzes	21 Ladder niet verplaatsen terwijl u erop staat	
16 Voorkom schade aan de ladder tijdens transport, bijv. door vast te zetten. Zorg ervoor dat ze juist zijn geplaatst om schade te voorkomen	22 Bij het plaatsen van trappen en ladders moet rekening worden gehouden met het risico op botsingen met de ladder, bijv. door voetgangers, voertuigen of deuren. Beveilig deuren (geen nooduitgangen) en ramen in het werkgebied waar mogelijk	
17 Zorg ervoor dat het product geschikt is voor de taak	23 Waarschuwing, elektriciteitsgevaar. Identificeer eventuele elektrische risico's in het werkgebied, zoals bovenleidingen of andere blootgestelde elektrische apparatuur, en gebruik de ladder niet waar elektrische risico's optreden	
18 Gebruik het product niet als het verontreinigd is, bijv. natte verf, modder, olie of sneeuw	24 Niet als brug gebruiken	
19 Gebruik de ladder niet buiten bij ongunstige weersomstandigheden, zoals harde wind	25 Bij gebruik buiten opletten met de wind	
20 Voor professioneel gebruik moet een risicobeoordeling worden uitgevoerd met inachtneming van de wetgeving in het land van gebruik	26 Wijzig het ontwerp van de ladder niet	

Item/Tekst	Symbol	Item/Tekst	Symbol
27 Product voor huishoudelijk gebruik		30 Gebruik alleen in de voorgeschreven richting	
28 Product voor professioneel gebruik		31 Niet op oneffen of onstabiele ondergrond plaatsen	
		32 Ladder nooit vanaf boven verplaatsen	

Opslag

Om schade en vervorming te voorkomen, moet het gereinigde product binnenshuis worden opgeborgen. Op een droge en geventileerde plaats, beschermd tegen direct zonlicht en weersinvloeden, op een vlakke, schone ondergrond of op speciale ladderrekken en in een stabiele positie. Tijdens de opslag moet ervoor worden gezorgd dat de ladder geen struikelgevaar of obstakel vormt. Opslag moet plaatsvinden waar ladders niet kunnen worden beschadigd door voertuigen, zware objecten of puin. Ladders moeten periodiek worden gecontroleerd (minimaal twee keer per jaar en ongeveer elke 100 werkuren). Let vooral op de aanwezigheid en de staat van de antislipvoeten, stijlen, treden/sporten en veiligheidscomponenten. Ladders mogen niet worden opgeslagen op plaatsen waar ze gemakkelijk toegankelijk zijn. Dit om het gebruik door onbevoegd personeel of voor criminele doeleinden te beperken.

Reparatie en Onderhoud

Reparaties en onderhoud moeten worden uitgevoerd door een bekwame en bevoegd persoon of door andere aannemers met vergelijkbare kwalificaties die geschikt zijn om onderhoudswerkzaamheden uit te voeren volgens de instructies van de fabrikant. In het geval van professioneel gebruikte ladders moeten onderhouds- en reparatiewerkzaamheden worden begeleid door een gekwalificeerd persoon. Deze persoon moet kennis hebben opgedaan om dit werk uit te voeren, bijvoorbeeld door deel te nemen aan een door de distributeur/fabrikant verzorgde training/cursus. Alleen originele onderdelen van de distributeur/fabrikant mogen worden gebruikt als accessoires en reserveonderdelen. Bij reparatie en vervanging van onderdelen (bijvoorbeeld steunvoeten) neemt u contact op met de distributeur voor levering. Bij twijfel moeten de trappen worden gerepareerd door gespecialiseerde bedrijven of de distributeur/fabrikant.

Reiniging

Zorg ervoor dat de treden niet vervuild zijn met vet, verf, sneeuw, ijs of olie of andere verontreinigende materialen. Die kunnen de stabiliteit van de gebruiker beïnvloeden waardoor deze kan uitglijden. Reinig in dat geval onmiddellijk. Gebruik geen olie voor smering. Als de trappen zichtbaar vuil zijn, reinig ze dan onmiddellijk na gebruik, vooral alle bewegende onderdelen. Behandel hardnekkig vuil met warm water en commercieel verkrijgbare reinigingsmiddelen. Droog de ladder vervolgens met een schone doek. Breng het product niet in contact met zuren en chemicaliën.

Afvoer

Na het einde van de levensduur moet de trap worden afgevoerd volgens de geldende voorschriften. Aangezien aluminium en staal recyclebare materialen zijn, moet het product

in het recyclingproces worden gebracht. De lokale autoriteit kan gedetailleerde informatie hierover verstrekken.

Gebruik

Ladders zijn ontworpen voor kortstondig werken. Beoordeel zorgvuldig en vermijd het risico van het verplaatsen of kantelen van de ladder bij dit soort gebruik. Het is ten strengste verboden de ladder voor andere klussen of functies te gebruiken dan beschreven. Gebruik het product alleen onder de in deze handleiding beschreven omstandigheden. Elk ander gebruik moet als oneigenlijk worden beschouwd.

CONTROLE REGISTER

De intervallen voor inspectieonderzoeken zijn met name afhankelijk van de gebruiksfrequentie, de belasting tijdens gebruik en de frequentie en ernst van defecten die zijn gevonden bij eerdere controle. De resultaten van deze controle moeten worden geregistreerd. We raden aan om elke zes maanden of ongeveer na elke 100 uur gebruik een controle uit te voeren.

Inventaris nr. _____ Locatie _____

Laddertype _____ Materiaal _____

Aantal treden _____ Maximale capaciteit _____

Fabrikant/leverancier _____ Bestelnummer _____

Aankoopdatum _____

Acceptatie controle _____

Akkoord van managers _____

Opmerking: _____

COPYRIGHT

Deze instructies gelden voor alle producten waarvan de materiaalnummers op de titelpagina staan vermeld. ©2024 SVELT SPA. Technische wijzigingen en fouten voorbehouden. Aan de inhoud van deze handleiding kunnen geen claims met betrekking tot specifieke producteigenschappen worden ontleend. Waarden van afmetingen en gewichten bij benadering. Aansprakelijkheid voor fouten en typefouten is uitgesloten. Alle rechten op dit document zijn voorbehouden aan SVELT SPA. Het document mag niet worden gekopieerd, gedupliceerd of vertaald (geheel of gedeeltelijk) zonder schriftelijke toestemming van SVELT SPA. Het document is bedoeld voor de gebruiker van het beschreven product en kan alleen aan de koper worden gegeven bij aankoop van het product.

EN 131

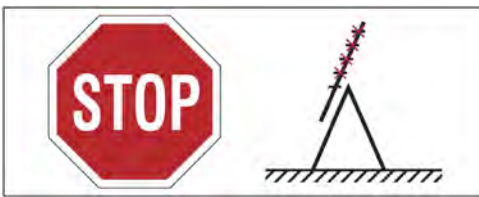

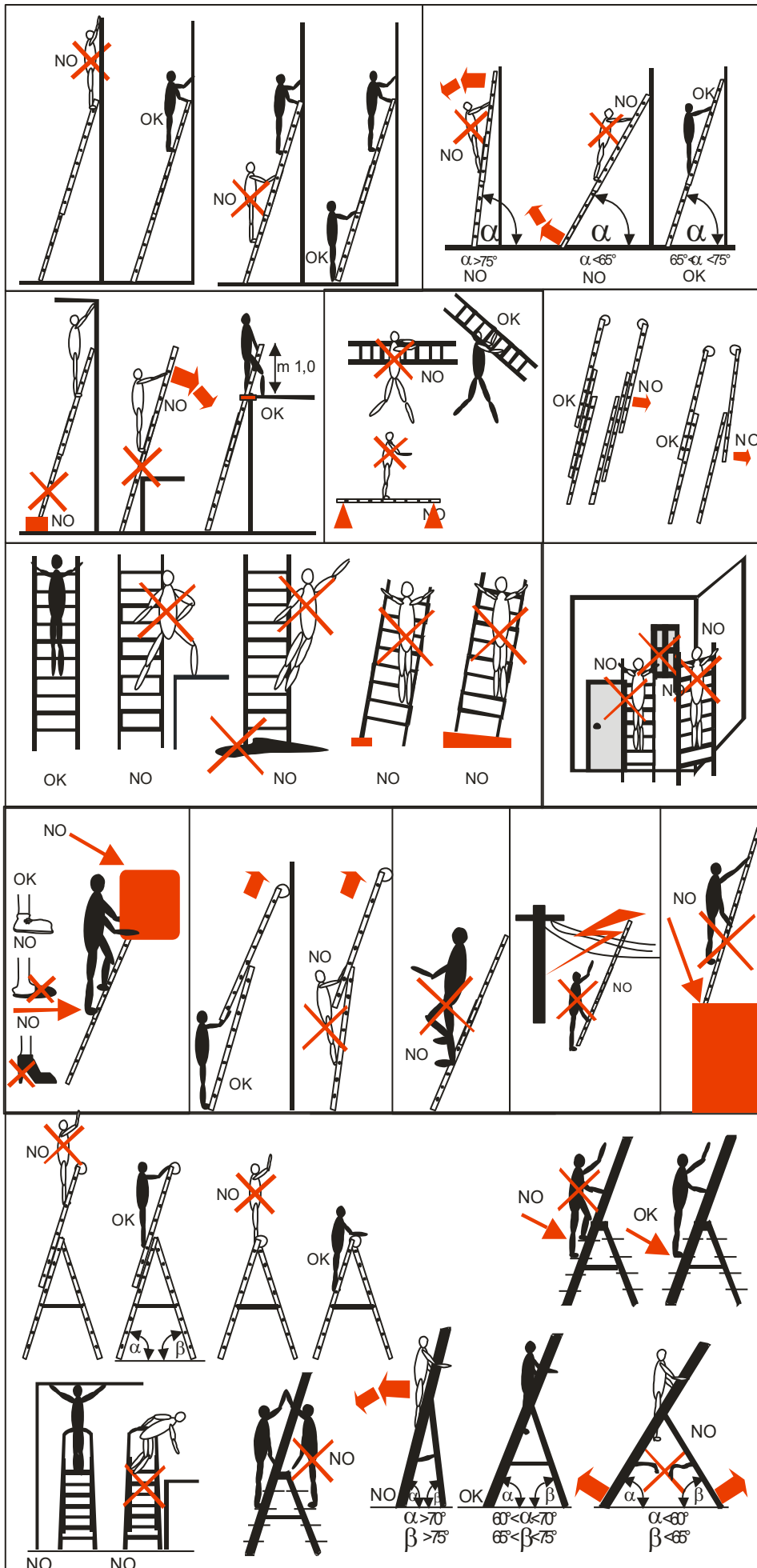

Vanaf 1 januari 2018 moeten steunladders met een hoogte groter dan 3,00 m een basis hebben met een minimale basisbreedte evenredig aan de hoogte van de ladder. Om deze breedte te verkrijgen bieden wij de door de klant gemonteerde basisexpander aan. De ladder is al voorbereid voor montage van de expander. Ladders groter dan 3 m kunnen alleen worden gebruikt in overeenstemming met de Europese norm EN131 bij aanschaf en toepassing van de basisexpander. Zonder deze toepassing voldoet de trap uitsluitend aan Wetsdecreet 81/2008

MONTAGE VAN DE STABILISATOR

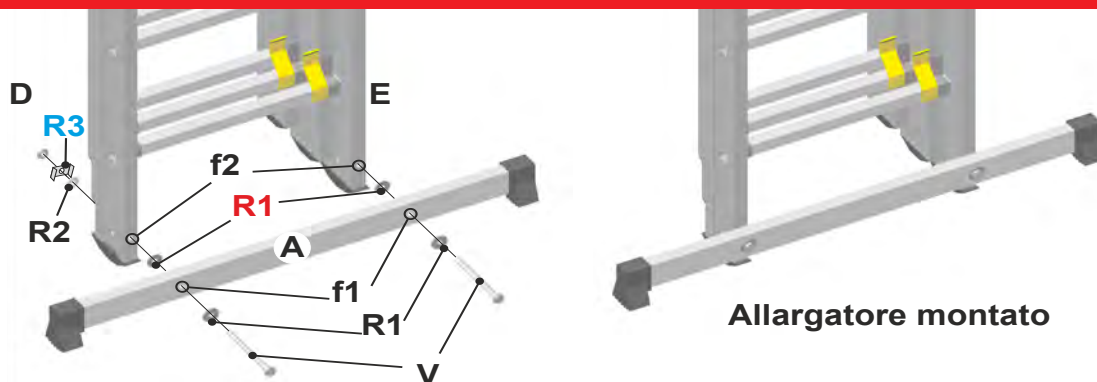

Plaats de ladder op de grond met het basiselement (E) naar boven gericht.

Plaats de stabilisator (A) in overeenstemming met de gaten (f1) en (f2), steek de schroeven (V) in de grote ringen (R1) en vervolgens in de gaten (f1) en (f2).

Aandacht!!! Alleen bij de modellen uit de serie "Luxe" mogen de sluitringen (R1) tussen de ladder en de stabilisator worden geplaatst.

Plaats ten slotte de sluitringen (R2) voor aluminium trappen of de platen (R3) voor glasvezel en zet alles vast met de moeren (D) met behulp van 2 steeksleutels nr. 13.



WWW.DELMER.NL